

Systemy do odprowadzania dymu i ciepła JET 24V w ramach zapobiegawczej ochrony przeciwpożarowej

VELUX®
Commercial

...optymalne do wszelkich zastosowań

System odprowadzania dymu JET 24V

Zalety techniki 24V

- system z kontrolą ciągłości linii
- optyczny i akustyczny alarm oraz wskazanie usterki
- pierwszeństwo „otwierania alarmowego” systemu odprowadzania dymu i ciepła
- kontrola stanu rzeczywistego wentylacji (otwarty/zamknięty/ustawienie wentylacji)
- tylko jeden system napędowy dla wszystkich funkcji otwierania i zamykania
- system posiada wszystkie konieczne dopuszczenia do stosowania w ochronie przeciwpożarowej

Bezpośrednia aktywacja systemu

- detekcja dymu / podwyższonej temperatury
- alarmowanie wewnętrzne / zewnętrzne
- obsługa ręczna (alarm lub wentylacja)
- płynna / bezstopniowa wentylacja
- czujnik wiatru i deszczu
- zamykanie po zakończeniu pracy
- przyłączenie do systemu zarządzania w budynku (BMS)



Kłapa dymowa
JET z napędem
elektrycznym 24V

Możliwe funkcje

- Elektryczne otwieranie kłap dymowych
- Detekcja dymu
- Ręczny przycisk uruchamiania instalacji odprowadzania dymu i ciepła
- Zewnętrzna alarmowa instalacja przeciwpożarowa
- Zewnętrzne systemy BMS / centralnego sterowania
- Czujnik temperatury ze sterownikiem czasowym
- Podwójny przycisk wentylacji
- Czujnik wiatru i deszczu

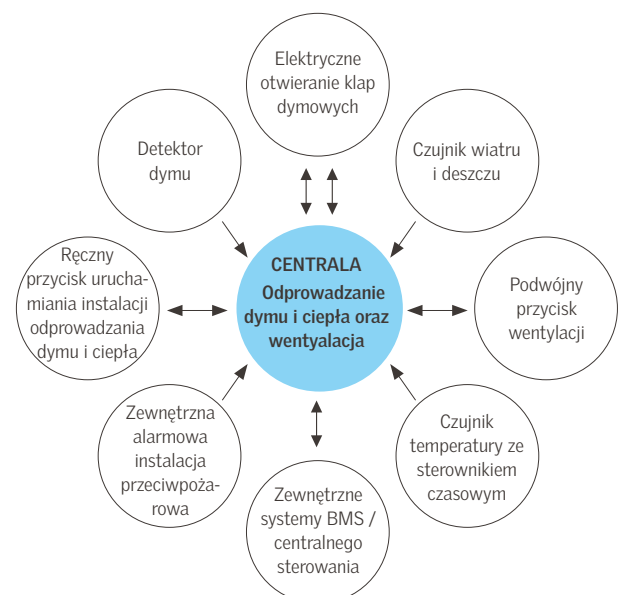

1.1.1
JET TOP-90

1.1.2
JET TOP-90 PLUS

1.1.3
JET TOP-90 SCHALL

3.4.2
JET SKYSIGHT

Wzór: Plan okablowania centrali oddymiania JET

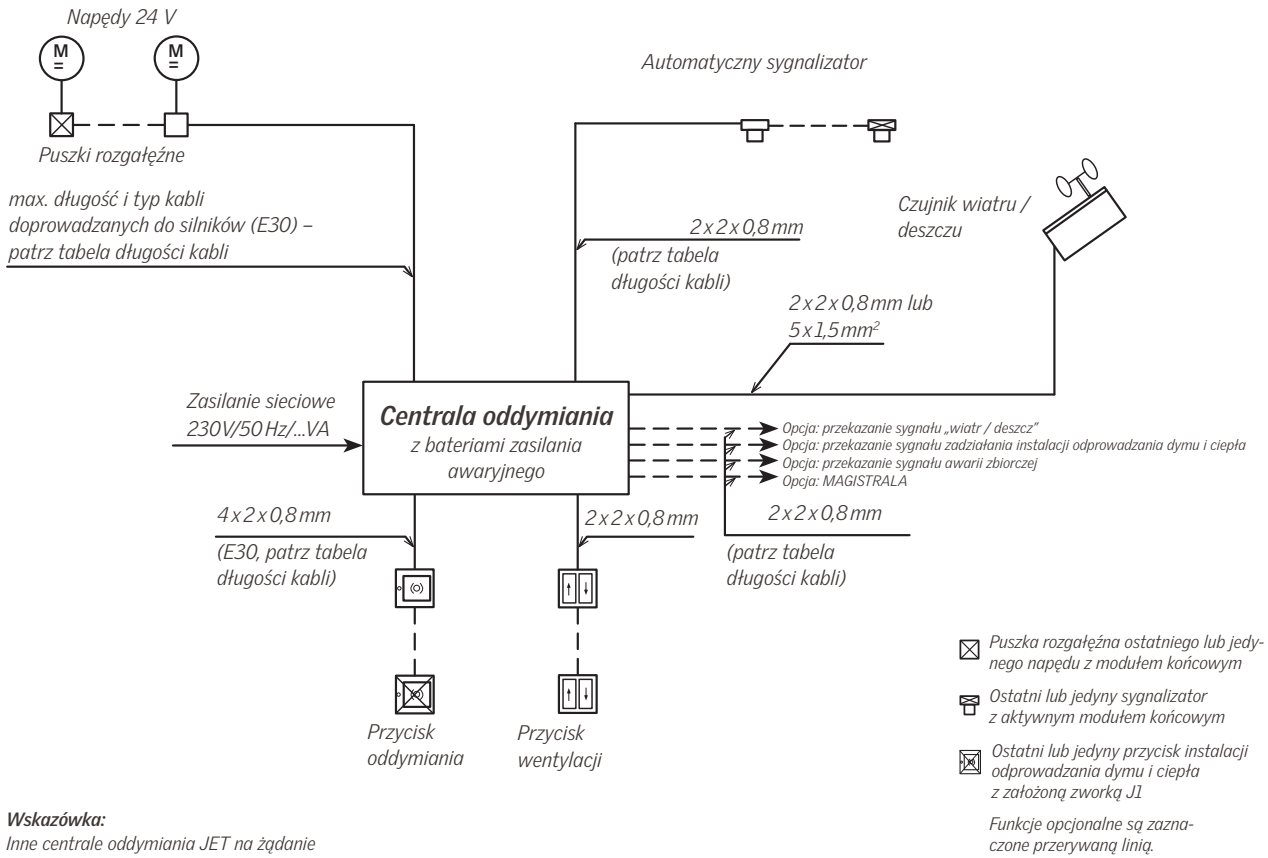

Wskazówka:

Inne centrale oddymiania JET na żądanie

Przy określaniu maksymalnych dopuszczalnych długości przewodów dla central oddymiania JET w połączeniu z napędami standardowymi należy uwzględnić podane przekroje przewodów.

Przekrój poprzeczny Prąd zasilania	3,0 x 1,5 mm ²	5,0 x 1,5 mm ²	3,0 x 2,5 mm ²	5,0 x 2,5 mm ²	3,0 x 4,0 mm ²
1 A	84 m	168 m	140 m	280 m	224 m
2 A	42 m	84 m	70 m	140 m	112 m
3 A	28 m	56 m	47 m	93 m	75 m
4 A	21 m	42 m	35 m	70 m	56 m

Wskazówka:

Przewody elektryczne należy układać zgodnie z obowiązującymi przepisami VDE!

Instalacje do oddymiania i odprowadzania ciepła to systemy bezpieczeństwa!

W ramach zapobiegawczej ochrony przeciwpożarowej kwestia zapewnienia niezawodności ich działania ma kluczowe znaczenie na każdym etapie od projektowania przez montaż po konserwację systemu. Specjalistyczna firma o kompetencjach potwierdzonych przez VdS może dać architektom i zarządom budynków taką pewność, która w tym obszarze jest nie do przecenienia.







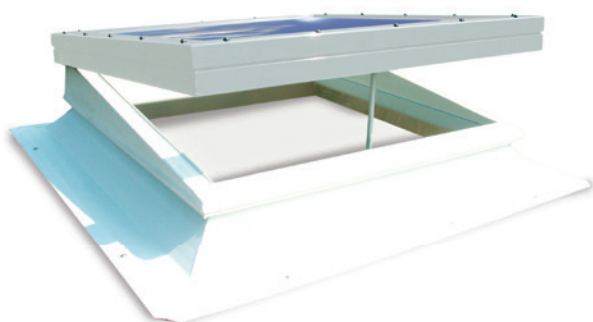

Optymalną niezawodność działania w długim czasie gwarantuje serwis i konserwacja instalacji oddymiania firmy JET dostępny w całym kraju.

Zapraszamy do podpisania stosownej umowy serwisowej z JET!

System JET: 3 w 1: odprowadzanie dymu, wentylacja i oświetlenie światłem dziennym













JET SKYSIGHT (z ramą maskującą) w ustawieniu wentylacji

Możliwości zastosowania systemów JET 24V w instalacjach odprowadzania dymu i ciepła			Rodzaj napędu
Dach		Kłapa wentylacyjna szklanego dachu Płaskie okno dachowe	Z, S, R, K
		Świetlik dachowy	Z, S, R
		Kłapa pasma świetlnego	Z, S, R
		Okno do płaskiego dachu	Z, S, R, K
Ściana / fasada		Wentylator powierzchniowy JET SMOKEJET®	Z, S, R
		Skrzydło uchylne/obrotowe otwierane do wewnątrz	K
		Skrzydło okienne przechylne	K
		Okno uchylne otwierane w dolnej lub w górnej części na zewnątrz	K

Z: Napęd zębatkowy
S: Napęd wrzecionowy
R: Napęd rurowy
K: Napęd łańcuchowy

System JET: 3 w 1: odprowadzanie dymu, wentylacja i oświetlenie światłem dziennym

Napędy silnikowe JET 24V		Centrale / przyciski / czujniki / sygnalizatory systemu oddymiania JET 24V	
 <p>Napęd silnikowy JET z wrzecionem siłownika typ M2</p>	<p>Napęd wrzecionowy</p> <ul style="list-style-type: none"> • standardowy napęd świetlików kopułkowych JET i klap w pasmach świetlnych JET • siła napędu 500 N • zintegrowane wyłącznik krańcowy • zabezpieczenie przed przegrzaniem • bezpotencjałowy zestaw wskazania otwarcia 	 <p>Centrala oddymiania JET</p>	<ul style="list-style-type: none"> • od central kompaktowych dla 2 napędów po duże centrale panelowe dla maks. 48 i większej liczby napędów • zasilanie awaryjne z wbudowanych akumulatorów przez co najmniej 72 godziny • monitoring napędów przycisków, magistrali i czujników dymu
 <p>Silnikowy napęd rurowy JET typ M8</p>	<p>Napęd rurowy</p> <ul style="list-style-type: none"> • do zastosowań wymagających wysokiej estetyki • ze zintegrowanym elektronicznym wyłącznikiem krańcowym • siła napędu 600 N lub 900 N 	 <p>Przycisk oddymiania JET</p>	<ul style="list-style-type: none"> • pomarańczowa, szara, żółta, niebieska lub czerwona obudowa ze zbijalną szybką • optyczne wskazanie alarmu i statusu • akustyczna sygnalizacja alarmu i usterek
 <p>Silnikowy napęd rurowy JET typ M8-S</p>	<p>Napęd rurowy</p> <ul style="list-style-type: none"> • do zastosowań wymagających wysokiej estetyki • ze zintegrowanym elektronicznym sterowaniem synchronicznym • do jednoczesnej pracy 2 napędów • siła napędu 900 N 	 <p>Łącznik obrotowy wentylacji JET</p>	<ul style="list-style-type: none"> • włącznik obrotowy wentylacji z funkcją przycisku i zablokowania w pozycji (ustawiany) • wersja natynkowa lub podtynkowa
 <p>do małych rozmiarów Silnikowy napęd łańcuchowy JET typ M3</p>	<p>Napędy łańcuchowe</p> <ul style="list-style-type: none"> • bardziej estetyczna alternatywa dla napędów wrzecionowych • mała wysokość napędu umożliwia montaż również w ciasnych ramach okna • przy zastosowaniu odpowiednich konsol elektrycznie otwierać można okna niemal wszystkich typów • długość skoku od 100 do 800 mm (w zależności od typu napędu) • siła napędu od 250 do 1000 N (w zależności od typu napędu) • ze zintegrowanym elektronicznym wyłącznikiem przeciążeniowym • możliwość zastosowania samodzielnie, w tandemie lub w układzie synchronicznym (w zależności od typu napędu) • programowalne parametry pracy (w zależności od typu napędu) 	 <p>Sygnalizator wiatru i deszczu JET</p>	<ul style="list-style-type: none"> • podczas wiatru i deszczu następuje automatyczne zamknięcie instalacji • gdy wentylowanie jest znowu możliwe, instalację można otworzyć ręcznie • regulowane opóźnienie zadziałania po wystąpieniu wiatru i deszczu • regulowana czułość na wiatr • ogrzewany czujnik deszczu
 <p>do średnich rozmiarów Silnikowy napęd łańcuchowy JET typ KA</p>		 <p>Sygnalizator dymu JET</p>	<ul style="list-style-type: none"> • posiada certyfikata stałości właściwości użytkowych • nr uznania VdS: G200017 • detekcja dymu metodą światła rozproszonego • optyczne wskazanie alarmu
 <p>do dużych rozmiarów i wybranych produktów szklanych Napęd silnikowy JET KM13</p>		<p>różne sygnalizatory do podłączenia do systemu oddymiania JET 24V</p>	<ul style="list-style-type: none"> • sygnalizator optyczny do optycznej sygnalizacji zadziałania instalacji odprowadzania dymu i ciepła • syrena alarmowa: sygnał ostrzegawczy o natężeniu 115 dB (A), możliwość montażu również na zewnątrz • ostrzegawczy brzęczyk piezoelektryczny: sygnał ostrzegawczy o natężeniu 90 dB (A) • pożarowy sygnalizator alarmowy: sygnał ostrzegawczy o natężeniu 86 dB (A)